

EXERCÍCIO DE VISTAS ORTOGRÁFICAS – 1

Analise as peças mostradas em perspectiva isométrica abaixo e desenhe-as (à mão-livre) em três vistas ortográficas conforme o método descrito a seguir:

- 1) Escolha a vista frontal. Deve ser a vista que melhor represente a peça, que possua mais detalhes e que proporcione o menor número de arestas ocultas.
- 2) Estabeleça as proporções das medidas dos elementos da peça e desenhe o esboço da vista frontal, à mão livre. Use a lapiseira 0,5 e trace linhas de construção fracas.
- 3) À partir da vista frontal, esboce o desenho da vista superior, sempre usando a lapiseira 0,5. Deixe um determinado espaço entre as duas vistas (nem muito pequeno, nem muito grande). Use linhas de construção para deixar as duas vistas alinhadas. Lembre-se que todo vértice da vista frontal corresponde a uma aresta nas outras vistas.
- 4) Esboce o desenho a vista lateral esquerda seguindo o mesmo método. Entre a vistas frontal e lateral esquerda deixe mais ou menos o mesmo espaço usado entre as vistas frontal e superior.
- 5) Revise o esboço do desenho. Compare as faces de cada vista com as faces que você vê na perspectiva.
- 6) Reforce as arestas visíveis com lapiseira 0,9, traçando linhas contínuas e fortes.
- 7) Reforce as arestas ocultas com lapiseira 0,5, traçando linhas tracejadas e um pouco mais fracas que as visíveis, mas mais fortes que as linhas de construção.

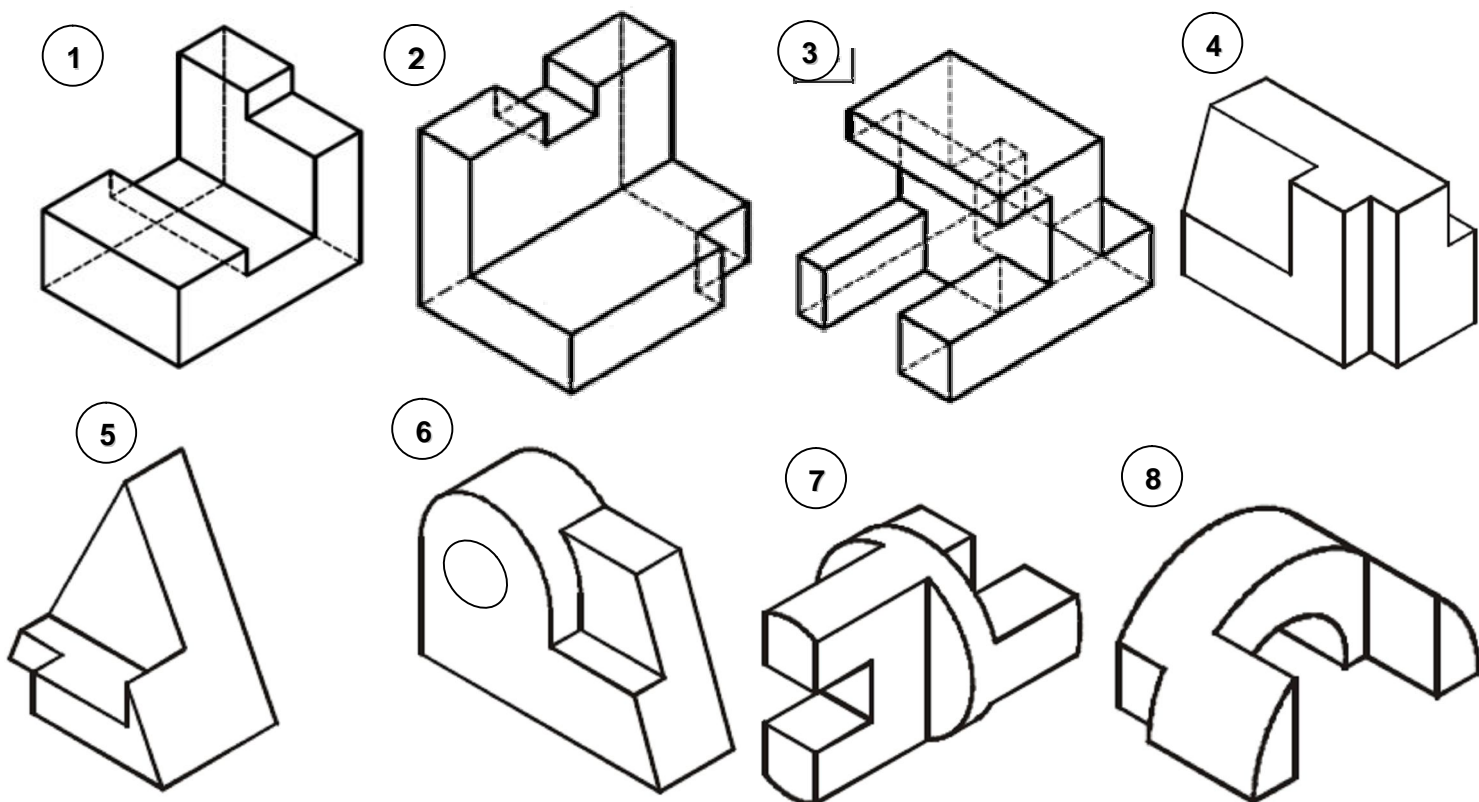

Use 2 ou 3 folhas reticuladas para fazer os oito exercícios. O arquivo com a folha reticulada legendada está na seção **MODELOS** da nossa página no Wiki).

Entregue o trabalho para o professor com a legenda completamente preenchida.